

# Najbardziej ekologiczny system wentylacyjny na świecie!

Większość komponentów do produkcji pochodzi z recyklingu.  
Ograniczenie emisji CO<sub>2</sub> o 90% w stosunku do produktów ze stali.



Doskonałe tłumienie dźwięku:  
6-15 dB/kanał przy 250 Hz



Łatwiejsza logistyka:  
transport na płasko, 50% lżejsze  
od stali



Oszczędność czasu montażu  
aż do 50%



Ograniczenie emisji CO<sub>2</sub>  
w trakcie produkcji nawet do 90%



Klasyfikacja ogniowa:  
produkt niepalny  
wg PN-EN 13501-1: 007+A1:2009



Klasa szczelności D, doskonała  
izolacja termiczna i odporność  
na zawilgocenie



## SYSTEM CLIMATE RECOVERY (CRD)

ZALETY DLA WYKONAWCY		Niska waga	Łatwa adaptacja	Okrągłe/prostokątne	Preizolowane	Redukcja hałasu	Trwały materiał	Redukcja CO <sub>2</sub>	Samonośny	Odporny na wibracje	Nie transferujący ciepła	Ponowne wykorzystanie	Standardowe wymiary
ZALETY DLA DYSTRYBUTORA	Mniej czasu, mniej pracy	✓	✓	✓	✓	✓			✓	✓	✓	✓	✓
	Oszczędność materiału		✓	✓	✓	✓				✓	✓	✓	✓
	Rozszerzenie oferty produktowej	✓			✓		✓					✓	✓
	Wysoka jakość instalacji				✓				✓				✓
	Lepszy wizerunek marki						✓	✓			✓		
	Ułatwienie w planowaniu			✓		✓	✓			✓	✓	✓	✓
	Mniejsze koszty			✓					✓		✓	✓	✓

## CERTYFIKATY

System CRD posiada certyfikat SP SITAC z oznaczeniem CE: szwedzkim organem do certyfikacji i akredytacji. Poniższa tabela przedstawia atesty i certyfikaty, które zostały przekazane i udzielone przez SP SITAC.

CERTYFIKATY PRODUKTU & WARUNKI PRACY			
Szczelność	klasa D		EN 1507:2006
Klasyfikacja ogniowa	A2-s1,d0 niepalne		EN 13501-1:2007+A1:2009
Ciśnienie			EN 13403:2003
Podciśnienie	-400 Pa	skoki ciśnienia	-1000 Pa
Nadciśnienie	+1000 Pa	skoki ciśnienia	+2500 Pa
Współczynnik przewodzenia ciepłego (λ)	≈ 0.035W/mK		
Temperatura			
minimum	-40° C	maximum	+60° C

## KANAŁY SYSTEMU CRD

Kanały są wykonane ze sprasowanej wełny szklanej i folii aluminiowej CR. Wszystkie kanały są dostarczane w odcinkach o długości 235 cm. Średnia grubość izolacji = 30 mm. Opór pary wodnej >140 m<sup>2</sup>h Pa/mg. Kanały CRD znakomicie tłumią dźwięk: do 8 dB/kanał dla średnic 160 i 200 mm przy częstotliwości 250 Hz.



Tłumienie dźwięku w kanałach CRD 2,35 m

Pasma oktaw, Hz	63	125	250	500	1000	2000	4000	8000
CRD 125	5	4	6	20	43	31	16	8
CRD 160	5	5	8	36	48	25	15	8
CRD 200	4	3	8	36	41	20	10	7
CRD 250	3	4	10	28	39	20	12	7
CRD 315	2	9	15	29	35	19	11	6

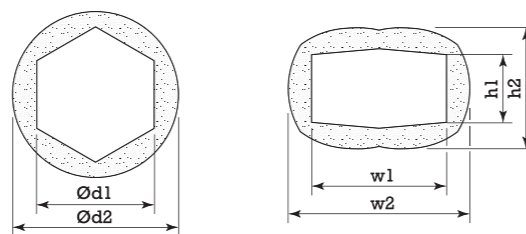

Wymiary kanałów okrągłych

Ød1* mm	l m	Ød2 mm	kg/m
125	2.35	195	0.64
160	2.35	230	0.86
200	2.35	270	1.06
250	2.35	320	1.34
315	2.35	385	1.66

Wymiary kanałów przekształconych w prostokątne

Ød1 mm	w1 mm	h1 mm	w2 mm	h2 mm
125	140	75	200	135
160	188	94	258	166
200	220	115	280	175
250	283	141	358	221
315	340	175	400	225

\*Fizycznie średnica jest o 10 do 20 mm większa niż Ød1

## KOLANA SYSTEMU CRD (45°)

Kolano systemu CRD jest wykonane z wełny szklanej i pokryte folią CR na zewnątrz i wewnątrz.

Średnia grubość izolacji = 30 mm.

Standardowe okrągłe nypły stalowe wchodzą do wnętrza króćca kolana CRD.

Opór pary wodnej > 140 m<sup>2</sup>h Pa/mg

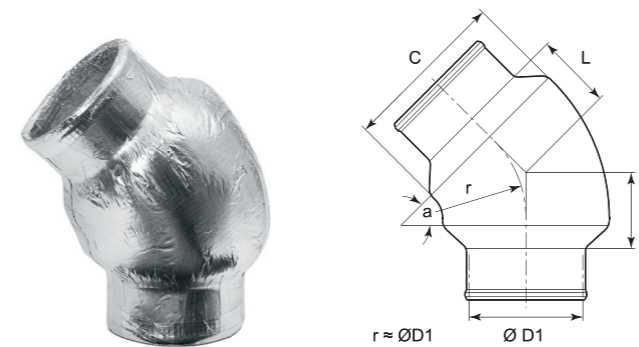

ØD1 mm	C mm	L mm
125	192	84
160	233	98
200	267	115
250	317	136
315	382	163

## TRÓJNIKI SYSTEMU CRD

Trójniki systemu CRD są wykonane z wełny szklanej i pokryte folią CR na zewnątrz i wewnątrz.

Średnia grubość izolacji = 30 mm.

Standardowe okrągłe nypły stalowe wchodzą do wnętrza króćca trójnika CRD.

Opór pary wodnej > 140 m<sup>2</sup>h Pa/mg

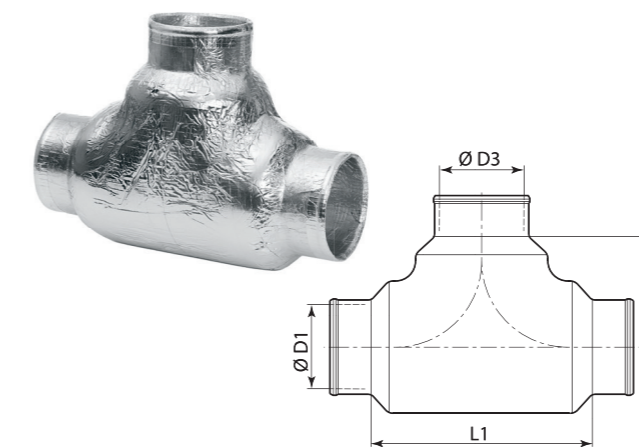

ØD1 mm	ØD3 mm	L1 mm	L3 mm
125	125	314	157
160	160	384	192
200	200	464	232
250	250	564	282
315	315	694	347

## KOLANA SYSTEMU CRD (90°)

Kolano systemu CRD jest wykonane z wełny szklanej i pokryte folią CR na zewnątrz i wewnątrz.

Średnia grubość izolacji = 30 mm.

Standardowe okrągłe nypły stalowe wchodzą do wnętrza króćca kolana CRD.

Opór pary wodnej > 140 m<sup>2</sup>h Pa/mg

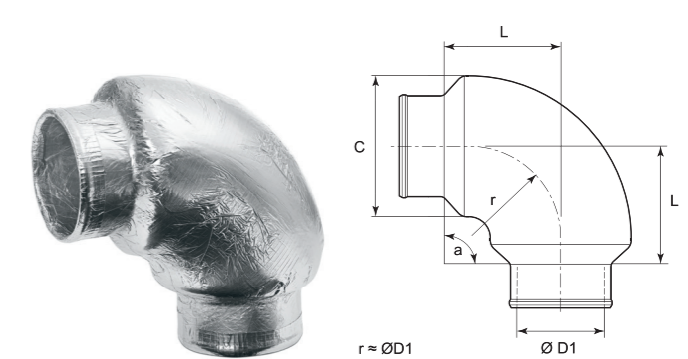

ØD1 mm	C mm	L mm
125	192	157
160	233	192
200	267	232
250	317	282
315	382	347

## NYPLE SYSTEMU CRD

Nypły CRD służą do połączenia dwóch rur CRD.

Wykonane ze stali ocynkowanej.

Dostępne dla każdej średnicy kanałów CRD.

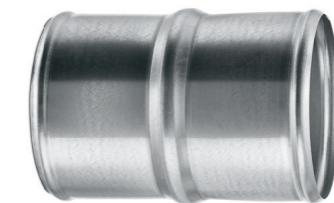

## ADAPTERY SYSTEMU CRD

Poszerzona gama adapterów CRD umożliwia łączenie kanałów CRD z typowymi rurami stalowymi, a także z rekuperatorami AERIS oraz AERISnext oraz z rozdzielaczami systemów R-VENT Flex oraz NeoFlex.



## TULEJE (OSŁONY KOŃCOWEK) KANAŁU CRD

Tuleje CRD służą do zabezpieczenia końcówek kanału CRD i uzyskania szczelności wykonywanych połączeń.

Wykonane z folii polietylenowej i spienionego poliestru o niskim współczynniku przenikania powietrza.

Dostępne dla każdej średnicy kanałów CRD.



## TRANSFORMERY SYSTEMU CRD

Transformery systemu CRD służą do zmiany kształtu kanałów CRD z okrągłego na prostokątny.

Dostępne dla każdej średnicy kanałów CRD.

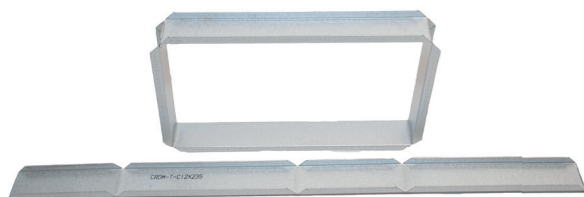

## OBEJMY KOŃCOWEK SYSTEMU CRD

Obejmy zaciskowe CRD służą wzmocnieniu i uszczelnieniu połączeń kanału CRD z kształtkami systemu CRD.

Wykonane ze stali.

Dostępne dla każdej średnicy kanałów CRD.



## TAŚMA SYSTEMU CRD

Taśma CRD do łączenia i uszczelniania połączeń.

Wykonanie: zbrojone aluminium z mocnym klejem.

Dostępne szerokości: 50 mm/75 mm/100 mm



## REDUKCJE CRD

Redukcje systemu CRD umożliwiają bezpośrednie łączenie kanałów CRD o różnych średnicach. Wykonane z galwanizowanego metalu.



ØD1 mm	ØD2 mm
160	125
200	160
250	125
250	160
250	200
315	160
315	250

Wszystkie informacje zawarte w niniejszym dokumencie mogą ulec zmianie według uznania firmy Climat Recovery.

Informacje te podawane są bez żadnych zobowiązań do użytkownika końcowego.

Wszystkie zdjęcia, logotypy i nazwy własne w tym dokumencie są własnością Climat Recovery i nie mogą być powielane bez uprzedniej pisemnej zgody właściciela